

DIAPART 7100
7200

**DAS BESTE
TRENNPRINZIP**
für Leiterplattennutzen!

Stressfreier Trennvorgang
mittels Diamantscheibe!
Bauelemente werden durch
den Trennvorgang nicht
mehr beschädigt!

Nutzen-Trennmaschinen



Mutronic®

DIAPART 7100/7200 Trennsägen (für Leiterplatten mit geritzten Nuten)

Beschreibung	Seite	3
Trennen ohne Bauteilestress	Seite	4
Manuelle Klemmung	Seite	5
Technische Details	Seite	6
Vorteile des Systems	Seite	7
Technische Daten	Seite	8
Abmessungen	Seite	9

DIAPART 7400 Trenn-Automat (für Leiterplatten ohne Nuten)

Beschreibung *	Seite	10
----------------	-------	----

* separates Prospekt *DIAPART 7400* mit ausführlichen Informationen und technischen Daten auf Wunsch erhältlich.

DIAVAC Absauganlagen

Beschreibung	Seite	11
Technische Besonderheiten	Seite	11

ZUBEHÖR DIAVAC 7200

Beschreibung	Seite	12
--------------	-------	----

Hinweis:

Aufgrund der ständigen Neu- und Weiterentwicklung von Produkten und lieferbaren Maschinenoptionen sind Prospekte und Info's manchmal schon nach kurzer Zeit ergänzungs- und korrekturbedürftig.

Wir haben uns deshalb entschieden die Mehrzahl unserer Prospekte selbst zu drucken. Dadurch sind wir in der Lage, angeforderte Informationen schnell und in ständig aktualisierter Ausgabe zur Verfügung stellen zu können. Die Abweichung der Druckqualität im Vergleich zu Hochglanz-Offsetdrucken bitten wir zu entschuldigen. Im Internet stehen Ihnen Informationen mit Bildern in hoher Auflösung zur Verfügung.

Die Maschinen auf den Prospektseiten sind meist mit optionalen Erweiterungen abgebildet. Weitere Details über Zubehörteile und Optionen enthält die Preisliste. Bei Unklarheiten bitten wir um Ihren Anruf. Abbildungen von Maschinen, Optionen und Zubehör sind nicht verbindlich und können von der zu liefernden Ware in Farbe, Form sowie technischer und konstruktiver Ausführung abweichen.

Informationen über andere *Mutronic* Produkte sowie Hinweise auf Messerveranstaltungen finden Sie im Internet unter: www.mutronic.de

DIAPART 7100/7200

Trennen von Leiterplatten mit geritzten Nuten

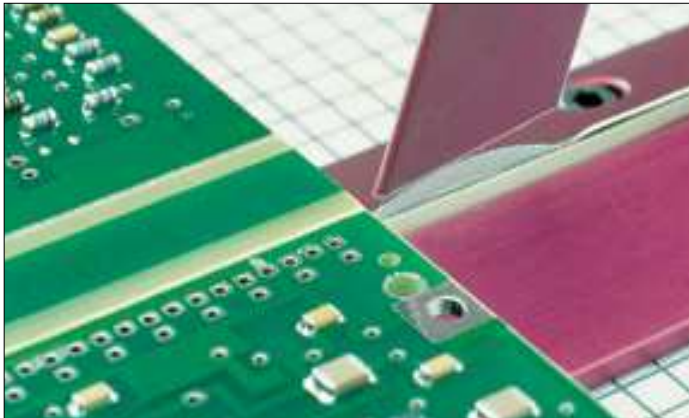

Leiterplattennutzen mit vorgeritzten Nuten werden durch eine dünne Diamanttrennscheibe vereinzelt.

Der Trennvorgang erfolgt sanft und ohne Ausfaserungen.

Die Schnittkante ist perfekt. Bauelemente werden nicht beschädigt.

DIAPART 7100

Der Vorschub der Nutzenleiterplatte erfolgt bei der *DIAPART 7100* manuell. Dazu wird die jeweils zu trennende Ritznut auf eine spezielle Führungsschiene gelegt. Dadurch erfolgt automatisch die Zentrierung.

Durch anschließendes Durchschieben wird in Sekunden getrennt. Der verbleibende Reststaub wird abgesaugt.



DIAPART 7200

Bei dem Modell *DIAPART 7200* erfolgt der Vorschub mittels elektrischem Schiebetisch durch Betätigen eines Fußtasters.

Die Zentrierung erfolgt wie bei Typ 7100 durch Auflegen der zu trennenden Ritzung auf einer Führungsschiene.

Die Vorschubgeschwindigkeit sowie die Schnitthöhe sind stufenlos einstellbar.



STRESSFREIER TRENNVORGANG - DESHALB KEIN LANGZEIT AUSFALL!

Mit der *DIAPART 7100/7200* werden Nutzenleiterplatten mittels Diamanttrennscheibe besonders schonend OHNE BAUTEILESTRESS getrennt!
Langzeitausfälle an Komponenten, insbesondere an Chip-Kondensatoren welche sich unmittelbar an der Trennstelle befinden, treten nicht auf.

Weitere Vorteile des schonenden *DIAPART* Trennverfahrens:

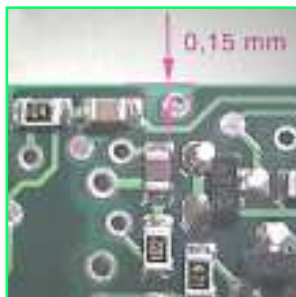

Höhere Packungsdichte durch randnahe Bauteile-Bestückung!

Bauelemente mit einem Minimal-Bestückungsabstand von nur 0,15 mm zur Außenkante. Sie bleiben beim Trennen garantiert unversehrt!



Nutzen mit randüberstehenden Bauelementen.

Die Diamantscheibe trennt den Nutzen im sicheren Bereich unterhalb der Bauelemente ohne diese zu berühren.

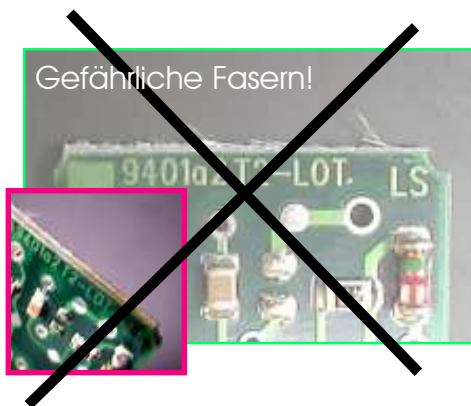

Ausfaserung:

Das Trennen mittels Stanz-, Rollen- oder Keilmessersystemen ist günstiger in der Anschaffung - hat aber leider auch Nachteile.

Die Folgen:

- Funktionsausfall durch Fasern die in mechanische Baugruppen fallen können (z.B. in Drucker)
- Verletzungen der Hände beim manuellen Einbau
- große Maßtoleranzen des getrennten Nutzens



Glatte Schnitt!

Mit der *DIAPART 7100/7200* Nutzentrennsäge werden Nutzen präzise geteilt. Ohne Rüstkosten!

Ergebnis:

- saubere, glatte Schnittkanten ohne Faseraustritt
- absolute, reproduzierbare Maßhaltigkeit
- keine Verletzungsgefahr der Hände bei Berührung
- keine Langfasern in der Umgebungsluft

DIAPART 7200

Manuelle KLEMMUNG zum Trennen von Leiterplatten mit **geritzten Nuten**



Klemmhebel oben

Mittels manueller Klemmung können alle Platinenformate sehr schnell und sicher von oben geklemmt werden.

Der Klemmhebel läßt sich in der obersten Position automatisch arretieren.

Mit einer Hand wird der Klemmhebel gelöst und auf die Platine abgesenkt.

Der Klemmhebel ist von unten mit 8 mm starkem leitfähigen Schaumstoff ausgestattet.

Die Absaugung von oben wird nicht beeinträchtigt.



Klemmhebel unten

Vorteile: - gleichmäßiger Druck auf die Bauteile

- in Verbindung mit dem elektrischen Tischvorschub entsteht ein Halbautomat

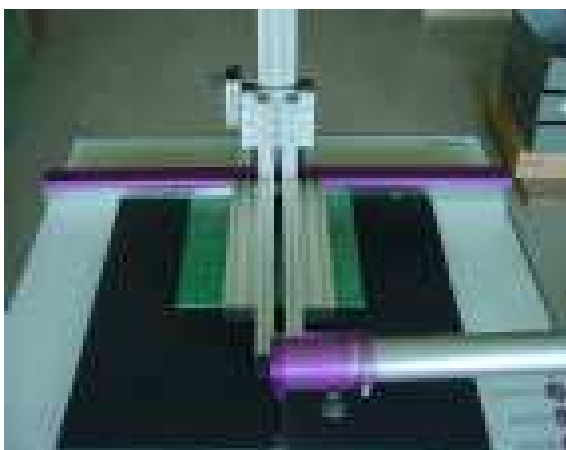

Klemmhebel von vorne

TECHNISCHE DETAILS: DIAPART 7100/7200

Einsatzzweck:

für vorgeritzte Nutzenleiterplatten, SMD oder konventionell, ein- oder beidseitig bestückt oder ohne Bestückung.

Vorteile:

- Hohe Trennleistung bis 100 mm / sek.
- Absolut exakte Schnittkanten mit hoher Maßgenauigkeit, **ohne Ausfaserungen !**
- Die Ritzen der Leiterplatten-Nutzen können stabiler und kostengünstiger gestaltet werden:
 - a) Es reicht eine Ritztiefe von ca. 0,3 mm.
 - b) Es ist nur eine einseitige Ritzung erforderlich.
- Durch die stufenlose Höheneinstellung der Diamant-Trennscheibe können auch Leiterplatten mit überstehenden Bauelementen ohne Beschädigung getrennt werden.
- Es erfolgt eine optimale Staubabsaugung durch speziell entwickelte Staubleitkammern.
- Leiterbahnen können bis an den äußersten Rand des einzelnen Nutzen geführt werden, ebenso ist eine Randbestückung bis zu 0,3 mm an den Plattenrand problemlos möglich.
- Es erfolgt keine mechanische Überbelastung während des Trennvorganges.
- Zum Schutz gegen berührungsempfindliche Teile ist die Maschine geerdet.
- Durch die kompakte Baugröße kann ein Betrieb auf jedem planen Arbeitstisch erfolgen.

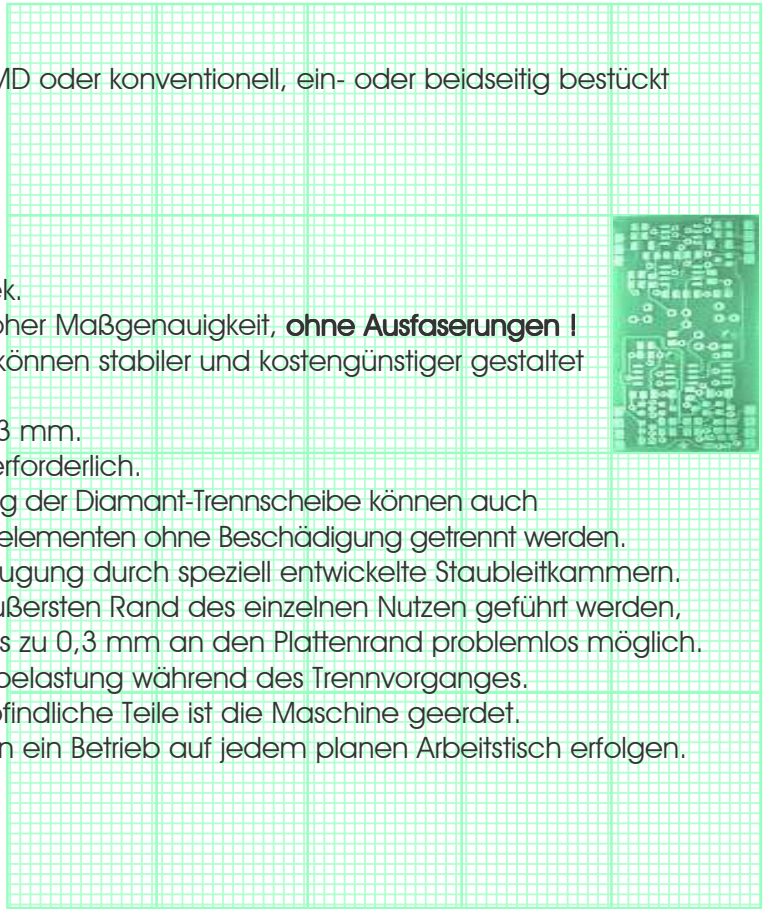

Weitere Details:

DIAPART 7100:

- für kleine bis mittlere Nutzenplatinen.
- Bauteilhöhe bis 5 mm (s. Seite 7 Abb. 4).
- Starttisch: Die Nutzenplatine wird auf der Stahlführung über die Diamant-Frässcheibe geschoben und dabei getrennt (s. Seite 7 Abb. 5 und 6).
- Die Frässcheibe läßt sich stufenlos absenken, dadurch kann unter überstehenden Bauteilen (Stecker usw.) getrennt werden (s. Seite 5).

DIAPART 7200:

- für alle uns bekannten Größen geeignet.
- Bauteilhöhe bis 18 mm (s. Seite 7 Abb. 10).
- Schiebetisch: Die Nutzenplatine wird auf der Stahlführung positioniert. Mittels Schiebetisch wird diese zur Diamant-Frässcheibe hin bewegt und dabei getrennt.
- Die Stahlführung mit Frässcheibe läßt sich stufenlos absenken, dadurch kann unter überstehenden Bauteilen (Stecker usw.) getrennt werden (s. Seite 4).

Arbeitsvorgang:

Die Nutzenplatine wird mit der Ritzung auf die geschliffene Stahlführung gelegt und vorgeschoben (7100). Dabei trennt eine 0,25 mm dünne Spezial-Diamantscheibe den Nutzen direkt in der Ritz-Nute.

Die Maschinentype 7200 verfügt zusätzlich über einen Schiebetisch mit Prismenführung und eine größere Nutzhöhe.

VORTEILE DES NEUEN NUTZENTRENNSYSTEMS DIAPART 7100/7200:

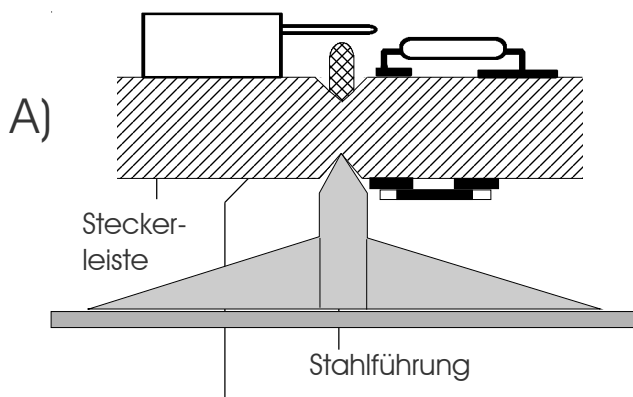

Trennscheibe 0,25 mm, höhenverstellbar, dadurch ist das Trennen von Nutzen mit überstehenden Bauelementen problemlos möglich!

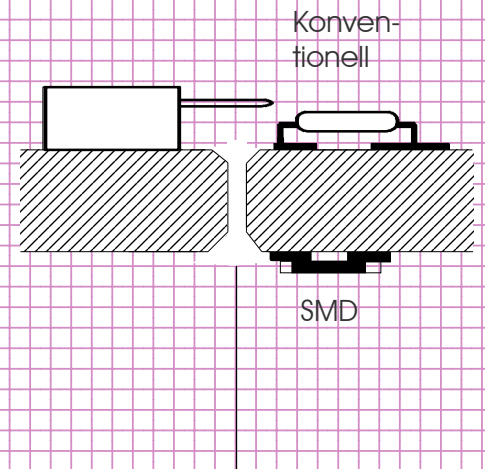

- keine Ausfaserungen
- gratfreier Schnitt, dadurch keine Nachbehandlung nötig.

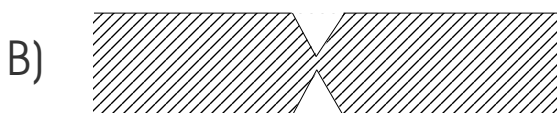

Bisher: geringe Stabilität, da für den Brechvorgang eine große Ritztiefe erforderlich ist.

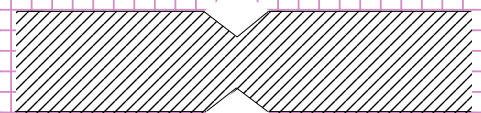

Jetzt: hohe Stabilität, da die Ritzung für den Trennvorgang weniger tief ausgeführt werden muß.

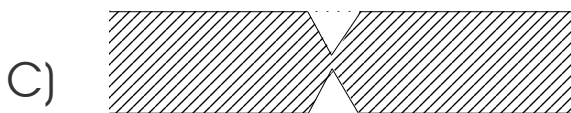

Bisher: beidseitige Ritzung erforderlich um den Brechvorgang durchführen zu können.

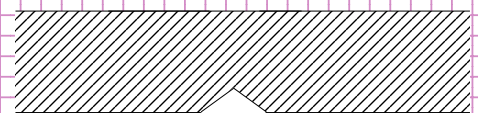

Jetzt: einseitige Ritzung ist für die Zentrierung ausreichend, dadurch geringere Herstellungskosten.

TECHNISCHE DATEN

	DIAPART 7100	DIAPART 7200
Einsatzbereich:	für Nutzen kleinerer Formate (max. 150 mm Kantenlänge)	für Nutzenabmessungen bis 320 mm und mehr
Drehzahl:	3000 -12000 min ⁻¹	2000 - 10000 min ⁻¹
Aufnahme-Leistung:	max. 600 Watt	max. 1000 Watt
Abgabe-Leistung:	180 Watt	310 Watt
Einschaltdauer:	100% (Dauerbetrieb)	100% (Dauerbetrieb)
Schnittiefe:	0 - 2 mm	0 - 3 mm
Nutzhöhe:	max. 5 mm ¹⁾	max. 18 mm ¹⁾
Verfahrweg:	-	310 mm Schiebeweg (450mm)
Trennscheibe:	Ø 63 mm x 0,25 mm ²⁾	Ø 100 mm x 0,2, 0,3, 0,4 mm ²⁾
Abmessungen:	siehe Maßzeichnung	siehe Maßzeichnung
Gewicht:	ca. 14 kg	ca. 26 kg
Anschlußwert:	230 V/ 50 Hz	230 V/ 50 Hz / 16 A
Schalldruckpegel am Arbeitsplatz:	Leerlauf ca. 72 dbA Trennen ca. 78 dbA	Leerlauf ca. 71 dbA Trennen ca. 78 dbA
ESD-Schutz:	Erdungsanschluß für Handgelenkband	Erdungsanschluß für Handgelenkband
Betriebstemperatur:	+15° C bis 25° C	+15° C bis 25° C
Luftfeuchtigkeitsbereich:	30% bis 50%	30% bis 50%
Besondere Merkmale:	Übertemperaturabschaltung Elektronische Drehmomentabschaltung Lastabhängige, tachogeregelte Motordrehzahl Doppel -V- Riemenantrieb	Übertemperaturabschaltung Elektronische Drehmomentabschaltung Lastabhängige, tachogeregelte Motordrehzahl Keilriemenantrieb

¹⁾ Siehe Maßzeichnung Seite 9

²⁾ DIAPART-Nutzentrenneinrichtungen sind aus sicherheitstechnischen Gründen ausschließlich für den Einsatz von DIATOOL-Sägeblätter und -Trennscheiben ausgelegt. Siehe Preisliste

ABMESSUNGEN DIAPART 7100:



Abb. 1



Abb. 2

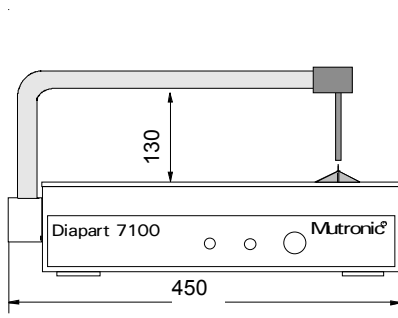

Abb. 3

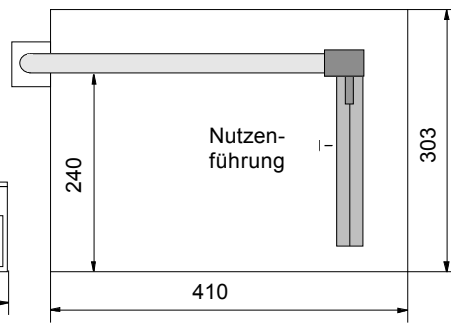

Abb. 4

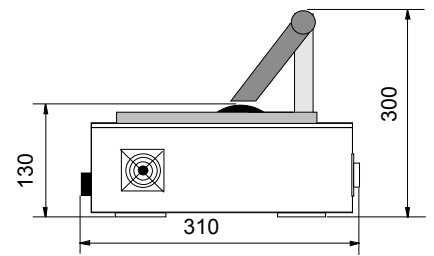

Abb. 5

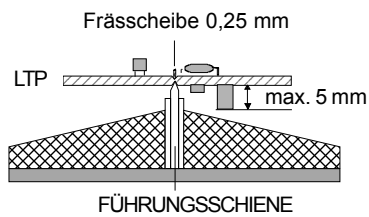

Abb. 6

ABMESSUNGEN DIAPART 7200:

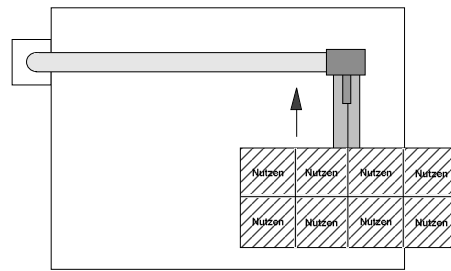

Abb. 7

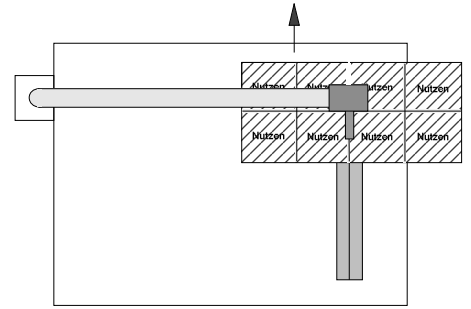

Abb. 8

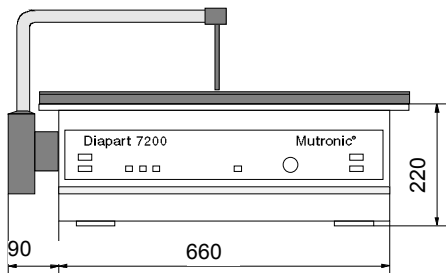

Abb. 9

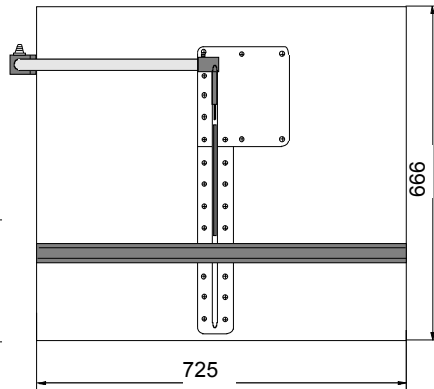

Abb. 10

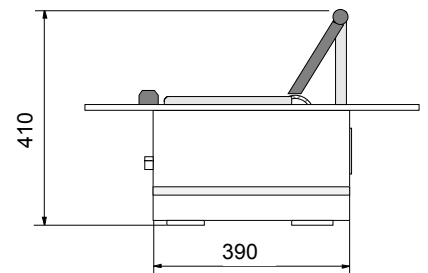

Abb. 11

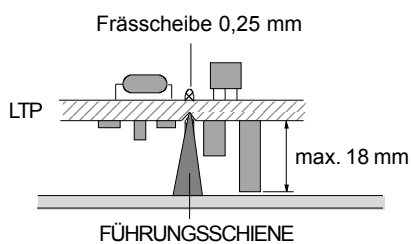

Abb. 12

DIAPART 7400

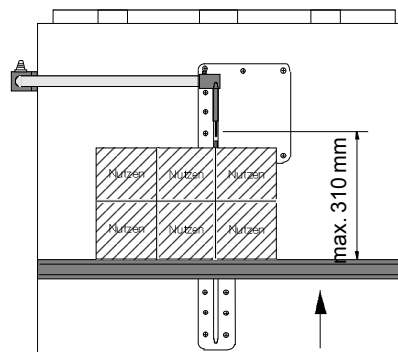
Leiterplattennutzen-Trennautomat

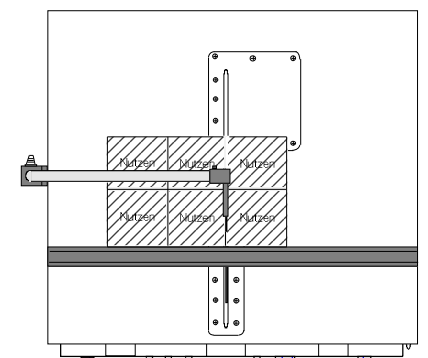

Für die Fertigung von mittleren und großen Serien im Ein- oder Mehrschichtbetrieb liefern wir CNC-gesteuerte Trennautomaten mit manueller oder automatischer Be- und Entstückung.

Die *DIAPART 7400* wird basierend auf einem speziell dafür entwickelten Baukastensystem nach Kundenspezifikation produziert.

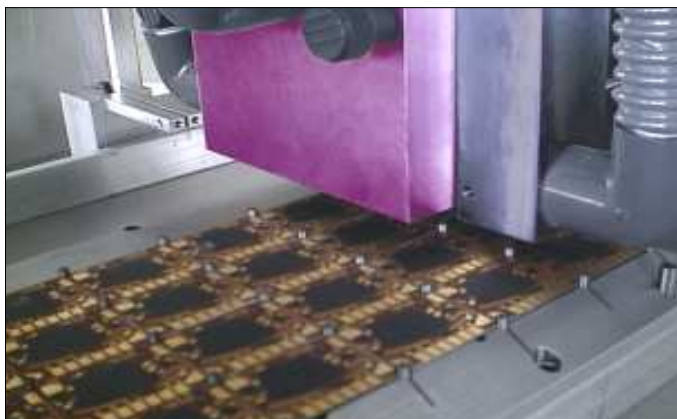

Schnittqualität

Die Schnittkante ist perfekt: glatt und ohne Ausfaserungen.

Die Präzision des Schnittes beträgt 0,05 mm.

Die Leiterplattennutzen werden durch eine dünne Diamanttrennscheibe vereinzelt (Bild). Der Trennvorgang erfolgt sanft und stressfrei. Staub wird gleich mitabgesaugt.

Spannsysteme

Das Festhalten der getrennten Nutzen erfolgt per Vakuum (Bild) oder durch mechanische Vorrichtungen für ein- oder beidseitig bestückte Nutzen.

Entnahme-Einheiten, automatische Handlingsysteme und Palettiervorrichtungen werden nach Kundenanforderung konzipiert.



DIAVAC-ABSAUGSYSTEM

Ihrer Gesundheit und der Umwelt zuliebe

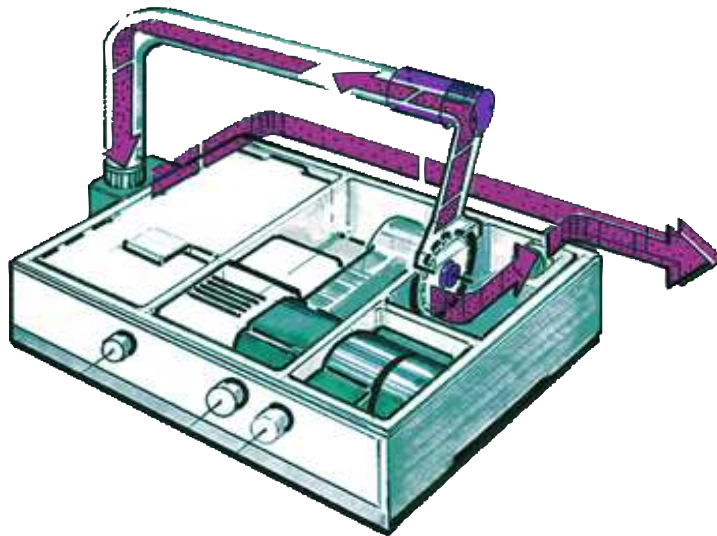

Bei Materialien, die feine oder gesundheitsgefährdende Stäube erzeugen muß grundsätzlich mit einer Absauganlage gearbeitet werden. Dies gilt besonders für die Verarbeitung von faserverstärktem Material, (Leiterplatten, faserverstärkte Kunststoffe etc.)



Die Verwendung der von Mutronic konzipierten *DIAVAC*-Absauganlage verhindert das Ausblasen feinsten Staubpartikel in die Umgebung.

Nicht jedes Absauggerät ist für diese Aufgabe geeignet. Die *DIAVAC*-Absauganlagen sind mit einem speziellen Feinstaubfilter ausgerüstet und garantieren dadurch optimale Ergebnisse. Der Anschluß erfolgt direkt an der dafür vorgesehenen Buchse.

Späne- und Staubpartikel werden vom Luftstrom der Absauganlage erfaßt und abtransportiert.

Dies ist möglich, weil der Absaugarm über ein effizientes Luftleitsystem mit extrem schmalen Düsenkopf verfügt.

Gleichzeit wird auch der Staub unterhalb der Tischplatte über eine Y-Verteilung mit abgesaugt.

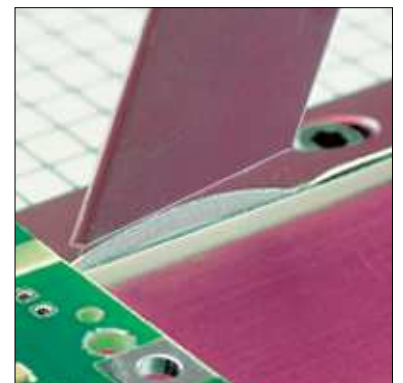

ZUBEHÖR DIAPART 7200



Maschinenschrank (Art. Nr.: 10.12070)
dient zur Aufnahme der beiden
Diavac 800 Absauganlagen.



Parallelanschlag für
DIAPART 7200 zum Trennen von nicht-
geritzten Platinen.



Elektrischer Tischvorschub
(Art.-Nr. 10.11900)

TECHNISCHE BESONDERHEITEN

Antrieb und Sicherheit

DIAPART Präzisionsmaschinen sind - um einen möglichst universellen und breiten Drehzahlbereich zu erhalten - mit hoch-tourigen rundlaufgewuchteten Spezialmotoren ausgerüstet. Ein elektronischer Drehzahlregler steuert die Motorspindel.

Die jeweilige Belastung wird ermittelt und bei Bedarf automatisch zusätzliche Leistung zur Verfügung gestellt.

Die Drehzahl ist über den gesamten Bereich stufenlos einstellbar. Charakteristisch dabei ist, daß sie bei Belastung des Motors nicht völlig konstant gehalten wird, sondern sich in kritischen Situationen entsprechend anpaßt.

Die Blockierneigung der Bohrer oder Fräser und ein dadurch möglicher Werkzeugbruch wird somit erheblich reduziert.

Material und Qualität



Die verwendeten Bau- und Montageelemente (Fräs- und Drehteile, Kugellager etc.) sind ausschließlich aus hochwertigen Materialien wie rostfreiem Edelstahl, eloxiertem Spezialaluminium oder Messing hergestellt. Besonders wichtige Konstruktionsteile wie Chassis, Lageraufnahmen, Riemenscheiben und Antriebswellen werden aus Massiv-Rohmaterial durch Drehen, Fräsen und Schleifen auf Präzisions-CNC Maschinen gefertigt.

Stanz- und Biegeteile kommen aus Toleranz- und Stabilitätsgründen nicht zum Einsatz. Zulieferteile wie Motoren, Regelelektroniken werden nach unseren Fertigungs- und Qualitätsvorgaben ausschließlich in Deutschland, Österreich und der Schweiz produziert.

Die Präzision wie auch die Ersatzteilversorgung ist dadurch langfristig gewährleistet.

Entwicklung und Fertigung



Alle DIAPART Maschinen werden in unserem Haus entwickelt und unter der Leitung von Ingenieuren und erfahrenen Technikern zur Serienreife gebracht.

Die Maschinen sind für einen langen Anwendungszeitraum konzipiert, entsprechend stabil konstruiert und entsprechen den geltenden Normen.

Neu zu entwickelnde Optionen werden so ausgelegt, daß sie meist auch zur nachträglichen Aufrüstung älterer Baureihen geeignet sind.

Maschinen wie Optionen werden so zu langfristig nutzbaren Investitionen.

Die gesamte Endfertigung und Qualitätskontrolle erfolgt in unserem Werk Rieden.

Weitere Optionen und Detailinformationen enthält die separate Preisliste.

Da sich die Preise ändern können, bitten wir Sie im Bestellfall vorher anzufragen.



Präzision für Labor und Produktion

Mutronic Präzisionsgerätebau GmbH & Co. KG St. Urban Straße 20
D - 87669 RIEDEN bei Füssen Telefon: 0049/8362/930 90-0 Telefax: 0049/8362/930 90-49
e-mail: info@mutronic.de Internet: www.mutronic.de